



Серия «Волга»

КОМПЛЕКТНЫЕ РАСПРЕДЕЛИТЕЛЬНЫЕ УСТРОЙСТВА 10, 20 кВ

По вопросам продаж и поддержки обращайтесь:

Архангельск (8182)63-90-72
Астана +7(7172)727-132
Астрахань (8512)99-46-04
Барнаул (3852)73-04-60
Белгород (4722)40-23-64
Брянск (4832)59-03-52
Владивосток (423)249-28-31
Волгоград (844)278-03-48
Вологда (8172)26-41-59
Воронеж (473)204-51-73
Екатеринбург (343)384-55-89
Иваново (4932)77-34-06
Ижевск (3412)26-03-58
Иркутск (395) 279-98-46
Киргизия (996)312-96-26-47

Казань (843)206-01-48
Калининград (4012)72-03-81
Калуга (4842)92-23-67
Кемерово (3842)65-04-62
Киров (8332)68-02-04
Краснодар (861)203-40-90
Красноярск (391)204-63-61
Курск (4712)77-13-04
Липецк (4742)52-20-81
Магнитогорск (3519)55-03-13
Москва (495)268-04-70
Мурманск (8152)59-64-93
Набережные Челны (8552)20-53-41
Нижний Новгород (831)429-08-12
Казахстан (772)734-952-31

Новокузнецк (3843)20-46-81
Новосибирск (383)227-86-73
Омск (3812)21-46-40
Орел (4862)44-53-42
Оренбург (3532)37-68-04
Пенза (8412)22-31-16
Пермь (342)205-81-47
Ростов-на-Дону (863)308-18-15
Рязань (4912)46-61-64
Самара (846)206-03-16
Санкт-Петербург (812)309-46-40
Саратов (845)249-38-78
Севастополь (8692)22-31-93
Симферополь (3652)67-13-56
Таджикистан (992)427-82-92-69

Смоленск (4812)29-41-54
Сочи (862)225-72-31
Ставрополь (8652)20-65-13
Сургут (3462)77-98-35
Тверь (4822)63-31-35
Томск (3822)98-41-53
Тула (4872)74-02-29
Тюмень (3452)66-21-18
Ульяновск (8422)24-23-59
Уфа (347)229-48-12
Хабаровск (4212)92-98-04
Челябинск (351)202-03-61
Череповец (8202)49-02-64
Ярославль (4852)69-52-93

СОДЕРЖАНИЕ

ОБЩИЕ СВЕДЕНИЯ

ОБЛАСТЬ ПРИМЕНЕНИЯ. УСЛОВИЯ ЭКСПЛУАТАЦИИ	1
---	---

ЭКСПЛУАТАЦИОННЫЕ ХАРАКТЕРИСТИКИ

НАДЕЖНОСТЬ. БЕЗОПАСНОСТЬ	2
УДОБСТВО ЭКСПЛУАТАЦИИ. ЭКОНОМИЧЕСКАЯ ЭФФЕКТИВНОСТЬ	3

ТЕХНИЧЕСКИЕ ХАРАКТЕРИСТИКИ

ОСНОВНЫЕ ПАРАМЕТРЫ. СТРУКТУРА УСЛОВНЫХ ОБОЗНАЧЕНИЙ	4
ТИПЫ КРУ «ВОЛГА». ВАРИАНТЫ ИСПОЛНЕНИЯ	5
ОБЗОР ТИПОВ КРУ «ВОЛГА»	
КРУ «Волга» вводной и отходящей линий	6
КРУ «Волга» секционного выключателя	7
КРУ «Волга» секционного разъединителя	8
КРУ «Волга» измерительного трансформатора напряжения с заземлителем сборных шин	9
КРУ «Волга» собственных нужд	10
Шинный мост	11
Шинный ввод	11

КОНСТРУКЦИЯ

ПРИМЕР КОНСТРУКТИВНОГО ИСПОЛНЕНИЯ	12
СХЕМА СТАНДАРТНОЙ КОМПОНОВКИ	13
ОТСЕК ВЫКАТНОГО ЭЛЕМЕНТА	14
ВЫКАТНЫЕ ЭЛЕМЕНТЫ	15
ОТСЕК ЦЕПЕЙ ВТОРИЧНОЙ КОММУТАЦИИ	16
ОТСЕК КАБЕЛЬНЫХ ПРИСОЕДИНЕНИЙ	17
ОТСЕК СБОРНЫХ ШИН	18
БЛОКИРОВКИ	19

ПРИМЕНЯЕМОЕ ОБОРУДОВАНИЕ

ВАКУУМНЫЕ СИЛОВЫЕ ВЫКЛЮЧАТЕЛИ	
Основные типы выключателей	20
Технические характеристики выключателя вакуумного VF	21
ЗАЕМЛИТЕЛЬ ЗРФ	22
ИЗМЕРИТЕЛЬНЫЕ ТРАНСФОРМАТОРЫ ТОКА	23
СИСТЕМА МОНИТОРИНГА И УПРАВЛЕНИЯ «КРУ SMART VIEW»	
Основные функции. Технические параметры	24
Информационная модель	25
Отображение информации	26
СЧЕТЧИКИ ЭЛЕКТРОЭНЕРГИИ. СИСТЕМА ТЕЛЕМЕХАНИКИ	28
СИСТЕМА ДИСПЕТЧЕРИЗАЦИИ	29

ЭКСПЛУАТАЦИЯ

УСТАНОВочНЫЕ РАЗМЕРЫ	30
МОНТАЖ	31
ОБСЛУЖИВАНИЕ. СЕРВИС. ИСПЫТАНИЯ. СЕРТИФИКАТЫ. ГАРАНТИИ	32

ОБЩИЕ СВЕДЕНИЯ

ОБЛАСТЬ ПРИМЕНЕНИЯ. УСЛОВИЯ ЭКСПЛУАТАЦИИ

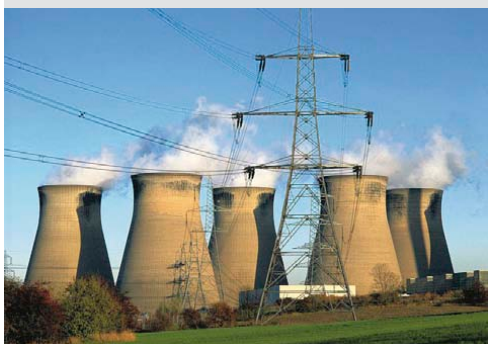
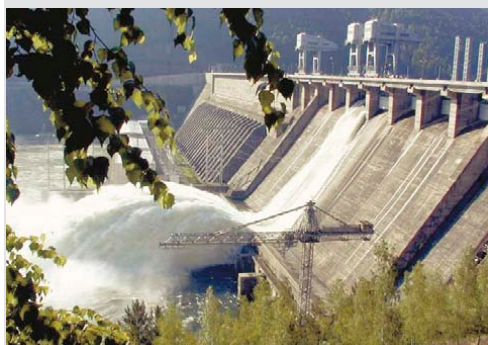

Комплектное распределительное устройство КРУ «Волга» предназначено для распределения электрической энергии трехфазного переменного тока частотой 50 Гц, номинальным напряжением 6, 10, 20 кВ в сетях с изолированной или заземленной через дугогасящий реактор или резистор нейтралью.

Корпус КРУ «Волга» выполнен из оцинкованной стали, разделен на отсеки заземленными металлическими перегородками и имеет повышенную механическую прочность.

КРУ «Волга» оснащено кассетными выкатными элементами, силовым вакуумным выключателем и системой сборных шин с воздушной изоляцией.

ОБЛАСТЬ ПРИМЕНЕНИЯ

КРУ «Волга» применяется как на первичном, так и на вторичном уровнях распределения электроэнергии. Шкафы КРУ «Волга» используются генерирующими и сетевыми компаниями, промышленными предприятиями и на объектах инфраструктуры.

УСЛОВИЯ ЭКСПЛУАТАЦИИ

КРУ «Волга» предназначено для установки внутри помещений при следующих условиях окружающей среды:

- высота над уровнем моря – до 1000 м;
- верхнее рабочее значение температуры окружающего воздуха – не выше +40 °С;
- нижнее рабочее значение температуры окружающего воздуха – не ниже –25 °С;
- относительная влажность воздуха – не более 80% при температуре +15 °С. Тип атмосферы – II по ГОСТ 15150-69;
- окружающая среда – невзрывоопасная, не содержащая токопроводящей пыли, агрессивных паров и газов, разрушающих изоляцию и металл.

КРУ «Волга» соответствует требованиям ГОСТ 14693-90, ГОСТ 12.2.007.0-75, ГОСТ 12.2.007.4-75, ТУ 3414-038-45567980-2012 и ТУ 3414-049-45567980-2015.



ЭКСПЛУАТАЦИОННЫЕ ХАРАКТЕРИСТИКИ

НАДЕЖНОСТЬ. БЕЗОПАСНОСТЬ



При разработке КРУ «Волга» учитывались самые современные тенденции в мировом КРУ-строении. Особое внимание было уделено обеспечению высокого уровня надежности, безопасности, удобству эксплуатации оборудования и экономической эффективности конструкторских и технологических решений.

ВЫСОКАЯ НАДЕЖНОСТЬ

- Металлический корпус, выполненный из коррозионно-устойчивой оцинкованной стали, выдерживает воздействие избыточного давления при внутренних дуговых коротких замыканиях.
- Функциональные отсеки (выкатного элемента, кабельных присоединений, сборных шин и цепей вторичной коммутации) разделены металлическими перегородками.
- Для каждого высоковольтного отсека предусмотрены отдельные клапаны сброса избыточного давления при внутренних дуговых коротких замыканиях.
- Прокладка цепей вторичной коммутации в высоковольтных отсеках выполнена в металлических кабель-каналах.
- Отсеки сборных шин соседних шкафов разделены металлическими перегородками с проходными изоляторами.
- Применены высоконадежные коммутационные аппараты: вакуумные силовые выключатели и заземлители.
- Каждый шкаф проходит заводские приемосдаточные испытания в соответствии с ГОСТ 14693-90.

ВЫСОКАЯ БЕЗОПАСНОСТЬ

- Порядок доступа в высоковольтные отсеки определяется блокировками.
- Металлические шторки закрывают доступ к неподвижным силовым контактам в контрольном или сервисном положении выкатного элемента.
- Дугостойкие двери закрываются многоточечным замком.
- Наглядная активная мнемосхема однозначно показывает положение коммутационных аппаратов главной цепи.
- Все оперативные переключения главных цепей возможны только при закрытых дверях в высоковольтные отсеки.
- Система встроенных механических блокировок предупреждает неправильные действия обслуживающего персонала.
- Все блокировки выполнены в соответствии с ГОСТ 12.2.007.4-75 и «Правилами устройства электроустановок» (ПУЭ) седьмого издания.
- Защита персонала от воздействия короткого замыкания обеспечена системой независимых клапанов сброса давления, расположенных на крыше шкафа.
- Конденсаторные делители напряжения позволяют контролировать наличие (отсутствие) напряжения и выполнять фазировку кабеля на низком напряжении.

ЭКСПЛУАТАЦИОННЫЕ ХАРАКТЕРИСТИКИ

УДОБСТВО ЭКСПЛУАТАЦИИ. ЭКОНОМИЧЕСКАЯ ЭФФЕКТИВНОСТЬ

УДОБСТВО ЭКСПЛУАТАЦИИ

- В отсеке выкатного элемента реализована возможность выполнять регламентные работы с выключателем и проводить высоковольтные испытания кабелей без снятия напряжения со сборных шин.
- Отсек кабельных присоединений выполнен за отдельной дверью. Благодаря фронтальному размещению присоединительных шин и высокой точке подключения обеспечиваются наиболее комфортные условия для монтажа и обслуживания кабельных присоединений.
- Реализована возможность технического обслуживания и оперативных переключений с фронтальной стороны шкафа.
- Вакуумные силовые выключатели не требуют обслуживания.
- Трансформаторы тока имеют длинные выводы и не требуют периодического контроля и затяжки винтов вторичных токовых цепей в высоковольтном отсеке. Работа с токовыми цепями производится только в релейном отсеке.
- Наличие напряжения на кабеле контролируется с помощью блока индикации напряжения.

ЭКОНОМИЧЕСКАЯ ЭФФЕКТИВНОСТЬ

- Возможность применения комплектующих российского производства обеспечивает оптимальное соотношение цены и качества.
- Комбинирование отдельных модулей позволяет реализовать широкую линейку модификаций КРУ «Волга».
- Изготовление модулей на независимых друг от друга технологических линиях снижает время и стоимость производства КРУ «Волга».
- Модульная конструкция обеспечивает быструю замену комплектующих, что сокращает время на профилактическое обслуживание и ремонт в аварийных ситуациях.
- Возможность селективного отключения в случае возникновения внутренней дуги обеспечивает минимальные потери в аварийных ситуациях.
- Наличие алюминиевого покрытия металлоконструкции исключает процесс ржавления и необходимость периодического подкрашивания элементов конструкции.
- Малые габаритные размеры по фронту способствуют эффективному использованию внутреннего пространства помещений вновь вводимых распределительных устройств (РУ), позволяют модернизировать существующие РУ без увеличения занимаемых площадей.



ТЕХНИЧЕСКИЕ ХАРАКТЕРИСТИКИ

ОСНОВНЫЕ ПАРАМЕТРЫ. СТРУКТУРА УСЛОВНЫХ ОБОЗНАЧЕНИЙ

ОСНОВНЫЕ ПАРАМЕТРЫ

Наименование параметра	Значение		
Номинальное напряжение, кВ	6	10	20
Наибольшее рабочее напряжение, кВ	7,2	12	24
Номинальный ток, А:			
– главных цепей КРУ	630; 800; 1000; 1250; 1600; 2000; 2500; 3150, 4000*		630; 1000; 1250; 1600; 2000; 2500; 3150
– сборных шин	1600; 2500; 3150, 4000*		1600; 2500; 3150
Номинальный ток трансформаторов тока, А	100; 200; 300; 400; 600; 800; 1000; 1200; 1500; 2000; 3000; 4000		100; 200; 300; 400; 600; 800; 1000; 1200; 1500; 2000; 3000; 4000
Номинальный ток отключения силового выключателя, кА	20; 25; 31,5; 40		20; 25; 31,5
Ток термической стойкости, кА	20; 25; 31,5; 40		20; 25; 31,5
Длительность протекания тока термической стойкости, с:			
– главных токоведущих цепей		3	
– цепей заземления		1	
Ток электродинамической стойкости, кА	51; 64; 81; 102		51; 64; 81
Номинальные напряжения цепей управления и сигнализации, В:			
– при постоянном токе		110; 220	
– при переменном токе		100; 220	
– цепей освещения		24	
Электрическое сопротивление изоляции, МОм, не менее:			
– главных токоведущих цепей		1000	
– цепей управления и вспомогательных цепей		1	
Срок службы, лет, не менее		30	
Степень защиты по ГОСТ 14254-96		IP31	

* С принудительной вентиляцией

СТРУКТУРА УСЛОВНЫХ ОБОЗНАЧЕНИЙ КРУ «ВОЛГА»



ТЕХНИЧЕСКИЕ ХАРАКТЕРИСТИКИ

ТИПЫ КРУ «ВОЛГА». ВАРИАНТЫ ИСПОЛНЕНИЯ

КРУ «Волга» разработано для универсального применения и может быть одностороннего и двухстороннего обслуживания.

В зависимости от номинального тока и напряжения КРУ выпускаются в трех габаритных исполнениях по ширине. Данные о назначении и составе шкафов различных типов содержатся в соответствующих таблицах раздела.

Принцип модульного построения дает возможность реализовать требуемую конфигурацию КРУ «Волга» с сохранением высокой степени унификации базовой конструкции.

Функция	Ввод / отходящая линия	Секционный выключатель	Секционный разъединитель	Измерительная	Собственных нужд	Шинный мост	Шинный ввод
Тип КРУ	ВЛ 1, 2, 3	СВ 1, 2, 3	СР 1, 2, 3	ТН	ТС	ШМ 1, 2, 3	ШВ 1, 2, 3
Оборудование, устанавливаемое на выкатной элемент	Силовой вакуумный выключатель	Силовой вакуумный выключатель	Токоведущая перемычка	Панель с измерительными трансформаторами напряжения	Панель с предохранителями		

Варианты исполнения КРУ

Ширина 650 мм; 750 мм	Ширина 800 мм	Ширина 1000 мм
10 кВ 630–1250 А	10 кВ 1600–2000 А 20 кВ 630–1600 А	10 кВ 2500–4000 А 20 кВ 2000–3150 А



ТЕХНИЧЕСКИЕ ХАРАКТЕРИСТИКИ

ОБЗОР ТИПОВ КРУ «ВОЛГА»

КРУ ВВОДНОЙ И ОТХОДЯЩЕЙ ЛИНИЙ

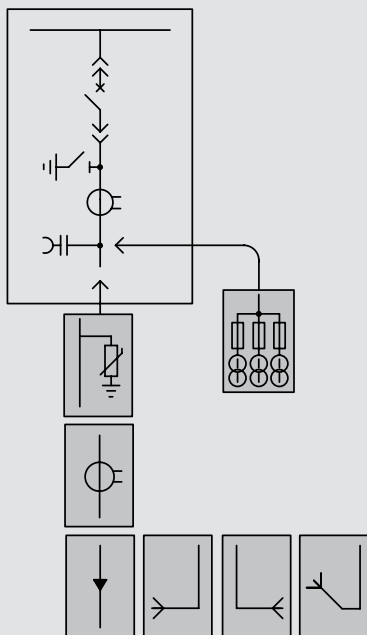

Дополнительные опции

-  Ограничитель перенапряжения
-  Трансформатор тока нулевой последовательности
-  Кабельное присоединение
-  Выход шин налево
-  Выход шин направо
-  Выход шин сзади
-  Трансформатор напряжения

Тип КРУ	ВЛ 1			ВЛ 2			ВЛ 3			ВЛ 2			ВЛ 3		
Номинальное рабочее напряжение, кВ	6; 10									20					
Номинальный ток отключения, кА	20	25	31,5	20	25	31,5	20	25	31,5	20	25	31,5	20	25	31,5
Тип выключателя	Номинальный ток, А														
VF12 «ПО Элтехника»	630	•	•	•											
	800	•	•	•											
	1250	•	•	•											
	1600				•	•	•								
	2000				•	•	•								
	2500							•	•	•					
VF24 «ПО Элтехника»	3150						•	•	•						
	4000						•	•	•						
	630									•	•	•			
	1000									•	•	•			
	1250									•	•	•			
SIOM Siemens	1600									•	•	•			
	2000									•	•	•			
	2500									•	•	•			
EVOLIS Schneider Electric	630			•	•										
	1250			•	•										
	1600					•	•								
ISM15 «Таврида Электрик»	2500								•	•					
	1000	•													
SIEMENS	1250	•	•	•											
	2000	•	•	•											
SIEMENS	2000				•	•									
	2500								•	•					
EVOLIS Schneider Electric	630			•	•										
	1250			•	•										
SIEMENS	1600					•	•								
	2500								•	•					
SIEMENS	1000	•													
	1250			•											
SIEMENS	2000							•							

Габаритные размеры, мм

	ВЛ 1		ВЛ 2		ВЛ 3	
$U_{ном}$	6; 10	6; 10	20	6; 10	20	20
В	2370	2370	2370	2370	2370	2370
Ш	650, 750	800	1000	1000	1000	1000
Г	1430	1430	1700	1430	1700	1700
Масса не более, кг	650	800	1000	900	1200	1200

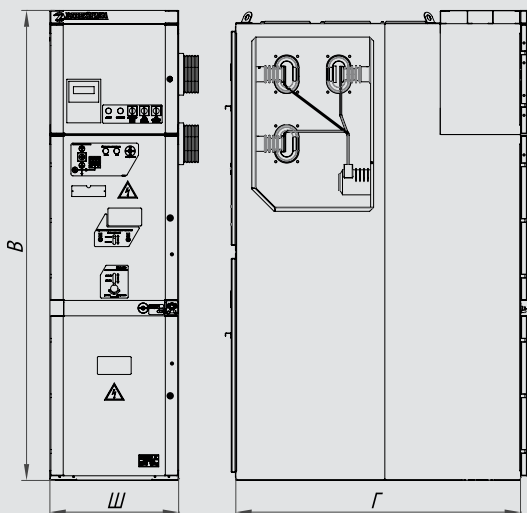

ТЕХНИЧЕСКИЕ ХАРАКТЕРИСТИКИ

ОБЗОР ТИПОВ КРУ «ВОЛГА»

КРУ СЕКЦИОННОГО ВЫКЛЮЧАТЕЛЯ

Тип КРУ	СВ 1			СВ 2			СВ 3			СВ 2			СВ 3		
Номинальное рабочее напряжение, кВ	6; 10												20		
Номинальный ток отключения, кА	20	25	31,5	20	25	31,5	20	25	31,5	20	25	31,5	20	25	31,5
Тип выключателя	Номинальный ток, А														
VF12 «ПО Элтехника»	630	•	•	•											
	800	•	•	•											
	1250	•	•	•											
	1600				•	•	•								
	2000				•	•	•								
	2500							•	•	•					
	3150							•	•	•					
VF24 «ПО Элтехника»	4000						•	•	•						
	630									•	•	•			
	1000									•	•	•			
	1250									•	•	•			
	1600									•	•	•			
SION Siemens	2000												•	•	•
	2500												•	•	•
	3150												•	•	•
	800	•	•	•											
EVOLIS Schneider Electric	1250														
	1600														
	2500														
ISM15 «Таврида Электрик»	1000	•													
	1250			•											
2000						•									

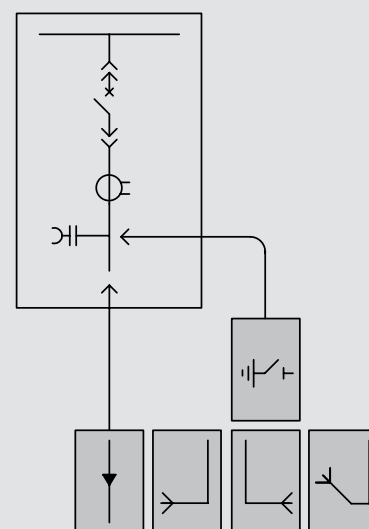

Дополнительные опции

-  Заземляющий разъединитель
-  Кабельное присоединение
-  Выход шин налево
-  Выход шин направо
-  Выход шин сзади

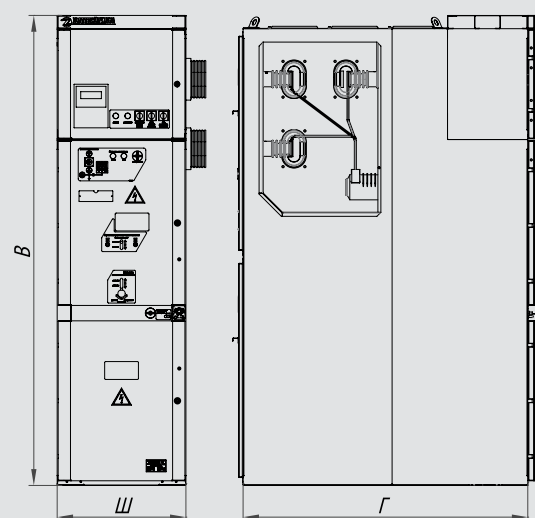

Габаритные размеры, мм

	СВ 1		СВ 2		СВ 3	
$U_{ном}$	6; 10	6; 10	20	6; 10	20	20
В	2370	2370	2370			
Ш	650, 750	800	1000			
Г	1430	1430	1700	1430	1700	

Масса не более, кг

650	800	1000	900	1200
-----	-----	------	-----	------

ТЕХНИЧЕСКИЕ ХАРАКТЕРИСТИКИ

ОБЗОР ТИПОВ КРУ «ВОЛГА»

КРУ СЕКЦИОННОГО РАЗЪЕДИНИТЕЛЯ

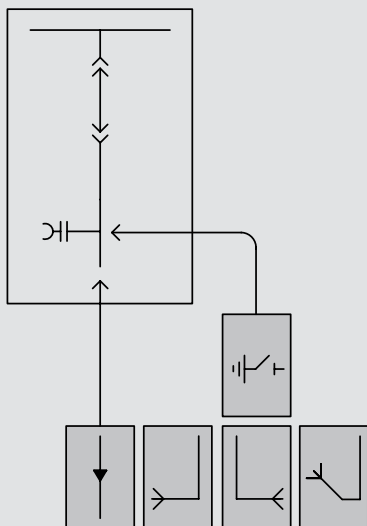

Дополнительные опции

-  Заземляющий разъединитель
-  Кабельное присоединение
-  Выход шин налево
-  Выход шин направо
-  Выход шин сзади

Тип КРУ	СП 1	СП 2	СП 3	СП 2	СП 3
Номинальное рабочее напряжение, кВ	6; 10			20	
Ток термической стойкости сборных шин (3 с), кА	31,5				
Номинальный ток главных цепей, А:					
1250	•			•	
1600		•		•	
2000		•			•
2500			•		•
3150			•		•
4000			•		

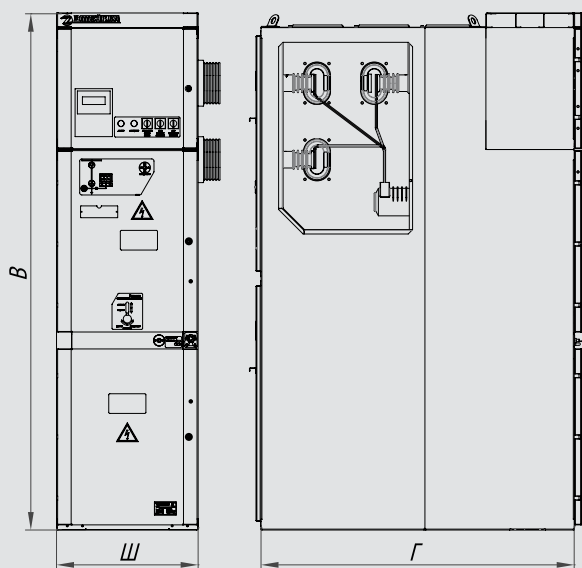

Габаритные размеры, мм

	СП 1		СП 2		СП 3	
$U_{ном}$	6; 10	6; 10	20	6; 10	20	20
B	2370		2370		2370	
Ш	650, 750	800		1000		
Г	1430	1430	1700	1430	1700	

Масса не более, кг

550	700	900	850	1100
-----	-----	-----	-----	------

ТЕХНИЧЕСКИЕ ХАРАКТЕРИСТИКИ

ОБЗОР ТИПОВ КРУ «ВОЛГА»

КРУ ИЗМЕРИТЕЛЬНОГО ТРАНСФОРМАТОРА НАПРЯЖЕНИЯ С ЗАЗЕМЛИТЕЛЕМ СБОРНЫХ ШИН

Тип КРУ	ТН	ТН
Номинальное рабочее напряжение, кВ	6; 10	20
Ток термической стойкости сборных шин (3 с), кА	31,5	
Номинальный ток сборных шин, А:		
1600	•	•
2500	•	•
3150	•	•
4000	•	

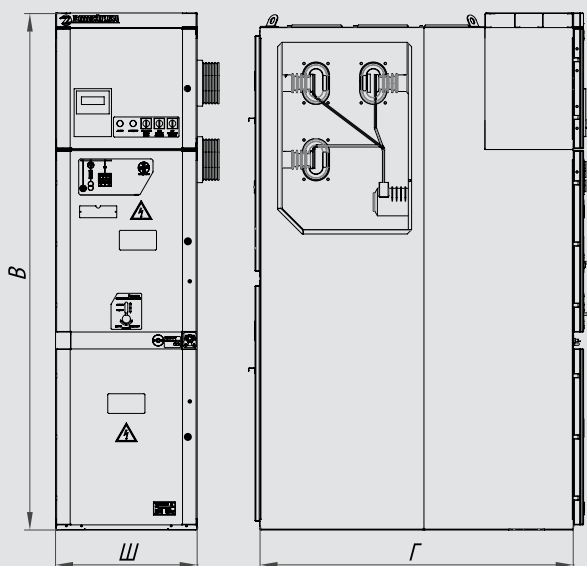
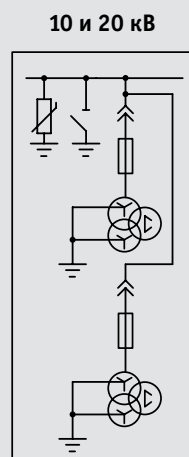
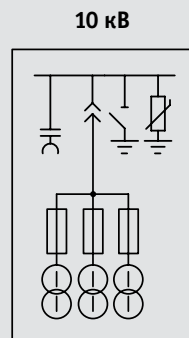

Габаритные размеры, мм

	ТН	
	6; 10	20
$U_{ном}$	6; 10	20
В	2370	2370
Ш	650, 750	800
Г	1430	1700
Масса не более, кг		
	650	900

ТЕХНИЧЕСКИЕ ХАРАКТЕРИСТИКИ

ОБЗОР ТИПОВ КРУ «ВОЛГА»

КРУ СОБСТВЕННЫХ НУЖД

10 кВ

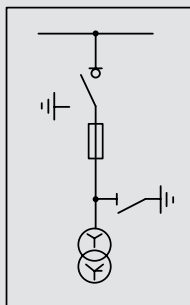

20 кВ

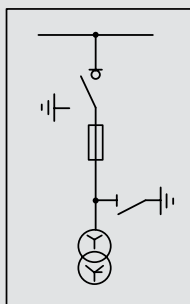

Тип КРУ	ТС	ТС
Номинальное рабочее напряжение, кВ	6; 10	20
Ток термической стойкости сборных шин (3 с), кА	31,5	
Номинальный ток сборных шин, А:		
	1600	•
	2500	•
	3150	•
	4000	•
Номинальная мощность трансформатора, кВА	25; 40	40

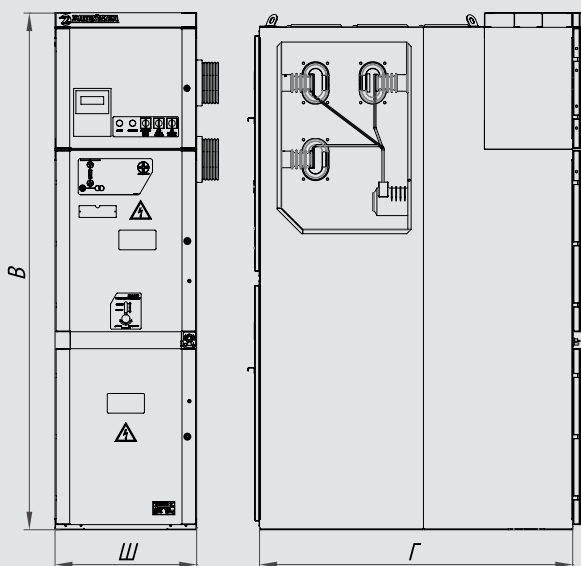

Габаритные размеры, мм

$U_{\text{ном}}$	ТН2	
	6; 10	20
В	2370	2370
Ш	650, 750, 800, 1000	1000
Г	1430	1700

Масса не более, кг

800	1200
-----	------

ТЕХНИЧЕСКИЕ ХАРАКТЕРИСТИКИ

ОБЗОР ТИПОВ КРУ «ВОЛГА»

Шинный мост односекционного РУ

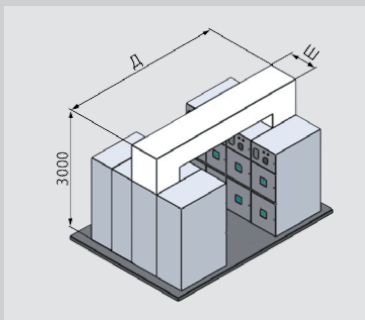

Шинный мост двухсекционного РУ

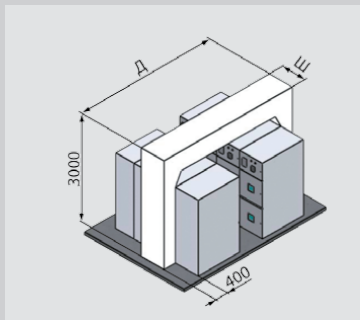

ШИННЫЙ МОСТ

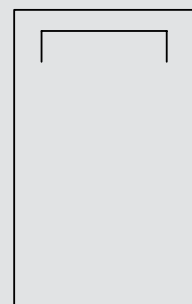

Тип шинного моста	ШМ 1	ШМ 2	ШМ 3	ШМ 2	ШМ 3
Номинальное напряжение, кВ	6; 10			20	
Номинальный ток, А:					
1250	•			•	
1600		•		•	
2000		•			•
2500			•		•
3150			•		•
4000			•		
Габаритные размеры, мм:					
Ш	650, 750	800	1000	800	1000
Д (определяется проектом)	≥ 5200 (кратно 100)				

Шинный ввод (с боковой стороны КРУ)

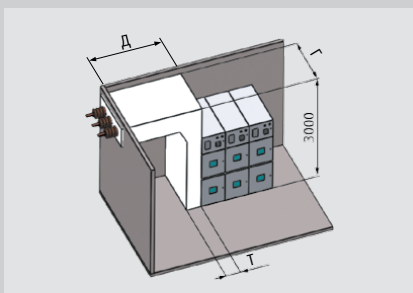

Шинный ввод (с задней стороны КРУ)

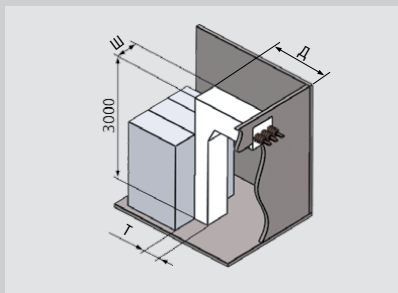

ШИННЫЙ ВВОД

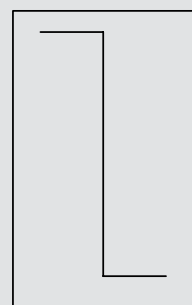

Тип шинного ввода	ШВ 1	ШВ 2	ШВ 3	ШВ 2	ШВ 3
Номинальное напряжение, кВ	6; 10			20	
Номинальный ток, А:					
1250	•			•	
1600		•		•	
2000		•			•
2500			•		•
3150			•		•
4000			•		
Габаритные размеры, мм:					
Ш	650, 750	800	1000	800	1000
Г	1430	1430	1430	1730	1730
Т	400	400	400	500	500
Д (определяется проектом)	кратно 50				

КОНСТРУКЦИЯ

ПРИМЕР КОНСТРУКТИВНОГО ИСПОЛНЕНИЯ

КРУ «Волга» представляет собой металлоконструкцию, состоящую из 4 изолированных отсеков: выкатного элемента, кабельных присоединений, сборных шин и цепей вторичной коммутации.

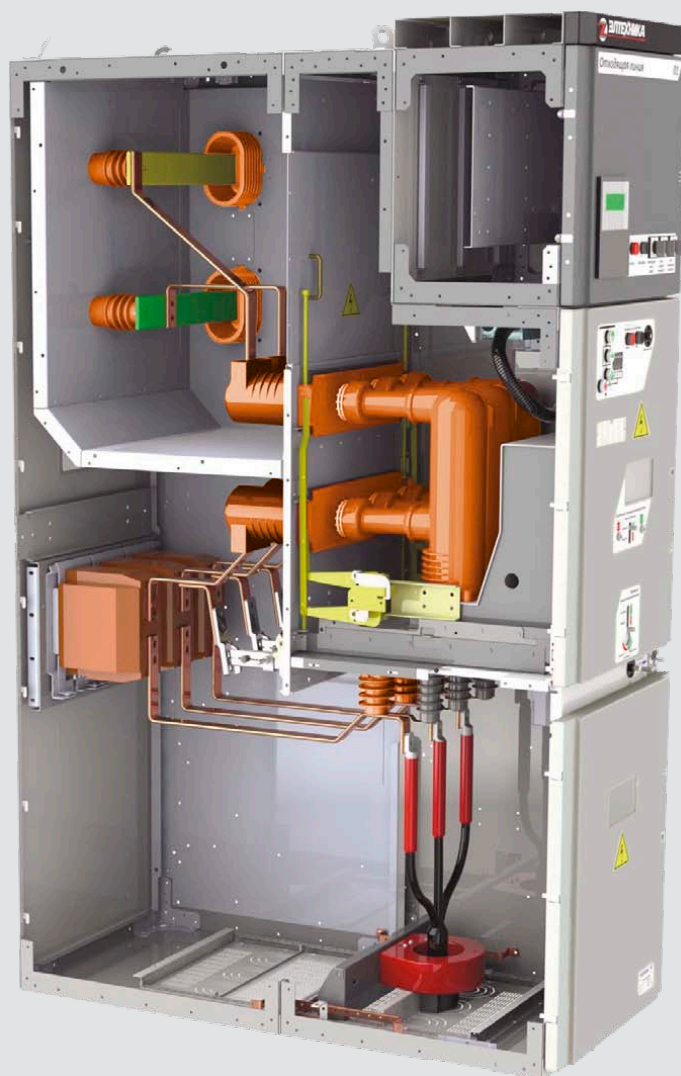

КОНСТРУКЦИЯ

СХЕМА СТАНДАРТНОЙ КОМПОНОВКИ

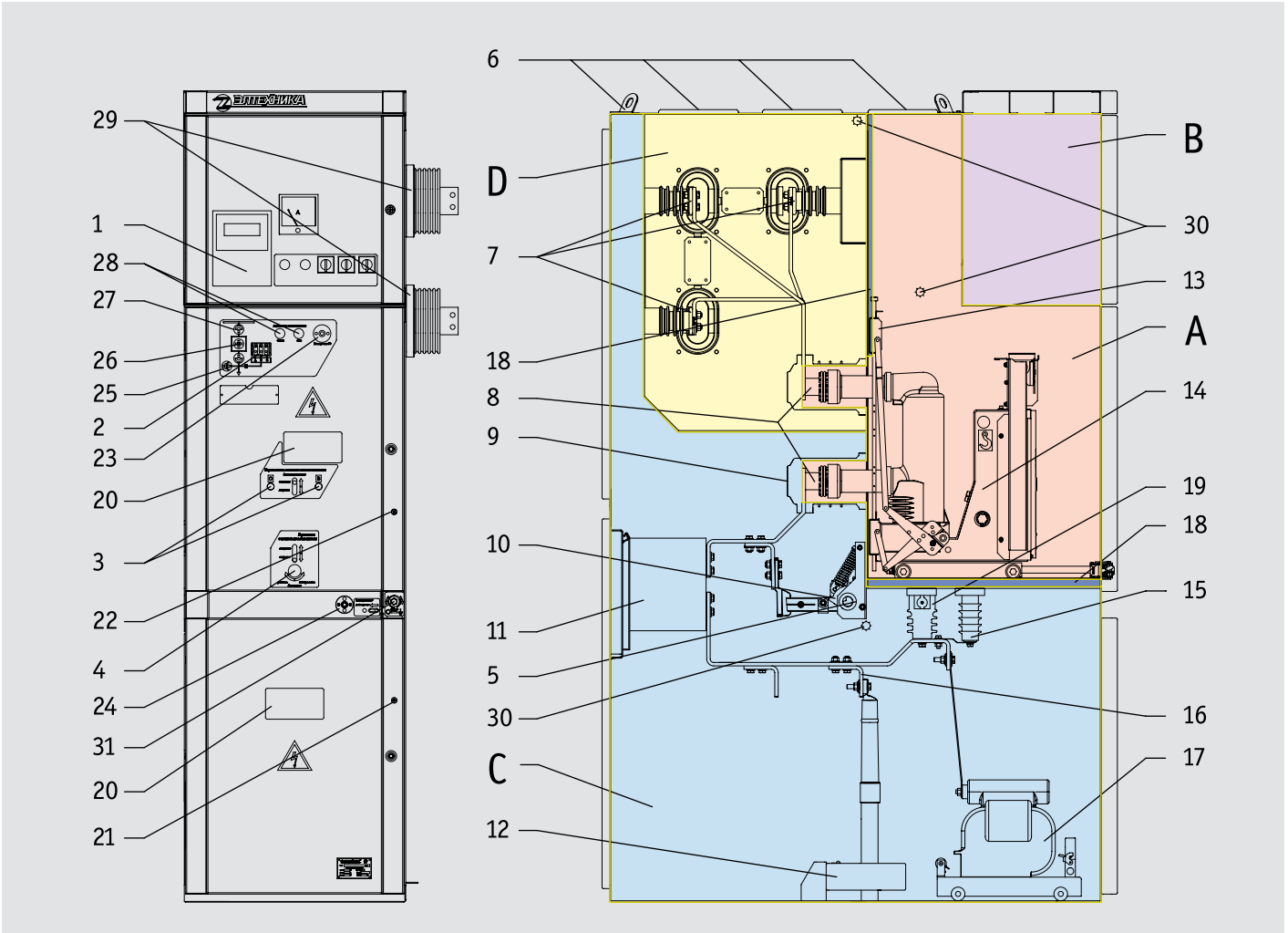

A	Отсек выкатного элемента	C	Отсек кабельных присоединений
B	Отсек цепей вторичной коммутации	D	Отсек сборных шин

- 1 – блок релейной защиты;
- 2 – блок индикации напряжения для отходящей кабельной линии;
- 3 – отверстие для ручного оперирования силовым выключателем «ВКЛ/ОТКЛ»;
- 4 – отверстие для рукоятки привода тележки выкатного элемента;
- 5 – механический индикатор положения заземлителя;
- 6 – клапаны сброса давления;
- 7 – сборные шины;
- 8 – контактная система;
- 9 – проходные изоляторы;
- 10 – ЗРФ без возможности включения на ток КЗ;
- 11 – измерительные трансформаторы тока;
- 12 – трансформатор тока нулевой последовательности;
- 13 – шторочный механизм;
- 14 – выкатной элемент с вакуумным выключателем;
- 15 – ограничители перенапряжений;
- 16 – кабельное присоединение;
- 17 – измерительные трансформаторы напряжения;
- 18 – съемные перегородки;
- 19 – опорный изолятор с емкостным делителем;
- 20 – смотровые окна;
- 21 – деблокировка двери отсека кабельных присоединений;
- 22 – деблокировка двери отсека выкатного элемента;
- 23 – электромагнитный блок-замок выкатного элемента;
- 24 – электромагнитный блок-замок заземлителя;
- 25 – светодиодная индикация положения заземлителя;
- 26 – светодиодная индикация положения выключателя;
- 27 – светодиодная индикация положения выкатного элемента;
- 28 – кнопки оперирования силовым выключателем «ВКЛ/ОТКЛ»;
- 29 – проходные изоляторы сборных шин;
- 30 – датчики дуговой защиты;
- 31 – привод заземлителя.

КОНСТРУКЦИЯ

ОТСЕК ВЫКАТНОГО ЭЛЕМЕНТА

Отсек выкатного элемента представляет собой металлический корпус с дверью на лицевой стороне, которая закрывается многоточечным замком. Дугостойкая конструкция двери препятствует выбросу продуктов горения дуги при КЗ. Сброс избыточного давления производится через клапан, расположенный в верхней части отсека.

На задней стенке отсека установлены шесть проходных изоляторов с внутренними неподвижными стержневыми контактами.

Снаружи отсека, непосредственно под проходными изоляторами, расположен заземлитель ЗРФ.

Шторки штормочного механизма в шкафах до 1600 А металлические, начиная с 2000 А и до 4000 А и в КРУ на 20 кВ – пластиковые. Они автоматически закрывают доступ к неподвижным контактам, перемещаясь в вертикальном направлении под воздействием системы рычагов при перемещении выкатного элемента из рабочего положения в контрольное. Для безопасного обслуживания КРУ «Волга» шторки могут запирается навесным замком.

В отсеке предусмотрена механическая блокировка, не позволяющая открывать дверь, пока выкатной элемент не будет переведен в контрольное положение.



Элементы конструкции, препятствующие обзору, условно не показаны

КОНСТРУКЦИЯ

ВЫКАТНЫЕ ЭЛЕМЕНТЫ



КРУ «Волга» может оснащаться всеми типами выкатных элементов, необходимых для эксплуатации.

Выкатной элемент представляет собой тележку аппаратную, на которой в зависимости от схемы КРУ может быть установлено различное оборудование:

- силовой вакуумный выключатель;
- панель с трансформаторами напряжения;
- панель с предохранителями;
- токоведущая перемычка;
- выводы для испытания кабелей повышенным напряжением.

Тележка аппаратная состоит из двух частей – неподвижной, зафиксированной относительно корпуса модуля, и подвижной, на которой установлено рабочее оборудование. Перемещение подвижной части тележки аппаратной осуществляется приводом с винтовой передачей. Привод расположен максимально близко к контактной системе, аппарат перемещается по направляющим, что исключает перекосы при стыковке контактной системы.

Выкатные элементы могут занимать следующие фиксированные положения:

- рабочее, при котором главные и вспомогательные цепи замкнуты;
- контрольное, при котором главные цепи разомкнуты, а вспомогательные – замкнуты;
- сервисное, при котором главные и вспомогательные цепи разомкнуты, а выкатной элемент находится вне корпуса КРУ «Волга». Установка, извлечение и перемещение выкатного элемента в сервисном положении производятся на специальной сервисной тележке, входящей в комплект поставки КРУ «Волга».

Опционально выкатной элемент может быть укомплектован тележкой аппаратной моторизованной, которая позволяет дистанционно производить перемещение выкатного элемента в контрольное и рабочее положения.

КОНСТРУКЦИЯ

ОТСЕК ЦЕПЕЙ ВТОРИЧНОЙ КОММУТАЦИИ

Габариты отсека цепей вторичной коммутации (ширина 650, 800, 1000 мм; высота 550 мм; глубина 400 мм) позволяют применять различные цифровые устройства релейной защиты, управления и автоматики, приборы контроля и учета электроэнергии, цифровые преобразователи, оптоволоконные устройства дуговой защиты, клеммные ряды и другую аппаратуру цепей вторичной коммутации.

На двери отсека устанавливаются:

- ключи управления;
- сигнальные лампы неисправности и срабатывания защит;
- электроизмерительные приборы;
- блоки индикации и управления микропроцессорными устройствами релейной защиты.

Реле, клеммные соединения, автоматические выключатели, низковольтные предохранители и другие устройства крепятся на DIN-рейках, что облегчает монтаж и замену этих элементов. Между собой элементы низковольтного оборудования соединяются многожильными проводами (жгутами), прокладываемыми в защитном коробе межкамерных соединений, расположенном непосредственно на крыше модуля.

Для защиты от воздействия внешней среды в отсеке устанавливается антиконденсатный нагревательный элемент с автоматическим управлением от термостата.

Для удобства технического обслуживания в отсеке предусмотрено светодиодное освещение.



Элементы конструкции, препятствующие обзору, условно не показаны

КОНСТРУКЦИЯ

ОТСЕК КАБЕЛЬНЫХ ПРИСОЕДИНЕНИЙ



Элементы конструкции, препятствующие обзору, условно не показаны

В отсеке кабельных присоединений размещаются трансформаторы тока нулевой последовательности, ограничители перенапряжений, опорные изоляторы со встроенным конденсатором, нагревательный элемент и как опция трансформаторы напряжения на выдвижной тележке. В задней части отсека устанавливается панель с трансформаторами тока с длинными выводами. Задняя стенка отсека – съемная, состоит из двух панелей – верхней и нижней.

С лицевой стороны отсека находится дугостойкая дверь, закрывающаяся на многоточечный замок.

Избыточное давление газов, возникающих при дуговом КЗ, сбрасывается через клапан, расположенный в верхней части КРУ «Волга».

При двухстороннем обслуживании кабель подключается в задней части КРУ на высоте 750 мм, при одностороннем – с фасадной на высоте 700 мм.

Отсек рассчитан на подключение до трех трехжильных кабелей с сечением жилы до 240 мм² или шести одножильных кабелей с сечением жилы до 630 мм².

В отсеке предусмотрена механическая блокировка, не позволяющая открывать дверь, пока заземлитель ЗРФ не будет переведен во включенное положение.

КОНСТРУКЦИЯ

ОТСЕК СБОРНЫХ ШИН

В отсеке размещается система сборных шин РУ. Сборные шины изготавливаются из высококачественной меди, которая не окисляется в течение всего срока службы КРУ «Волга». Для уменьшения напряженности электрического поля шины выполняются без острых кромок, со скругленными радиусом 5 мм гранями.

Сборные шины на токи до 1600 А выполняются одной медной полосой сечением 10×80 мм, на токи до 2500 А – двумя, на токи до 3150 А – тремя, на ток 4000 А тремя полосами сечением 10×100 мм.

Комплект крепежных изделий, способ установки и момент затяжки болтовых соединений гарантируют постоянство контактного нажатия во всем диапазоне нагрева шины в рабочем и аварийном режимах.

Для локализации дуги в пределах одного шкафа сборные шины проходят через проходные изоляторы, установленные на стальной лист толщиной 2 мм.

Избыточное давление, возникающее при дуговом коротком замыкании, сбрасывается через клапан, расположенный в верхней части отсека.



Элементы конструкции, препятствующие обзору, условно не показаны

КОНСТРУКЦИЯ

БЛОКИРОВКИ

ПЕРЕЧЕНЬ БЛОКИРОВОК И ИХ ХАРАКТЕРИСТИКИ

В шкафах КРУ «Волга» предусмотрена система механических и электрических блокировок, полностью соответствующая всем требованиям безопасности ГОСТ 12.2.007.4-75 и других нормативных документов, действующих в России и странах СНГ.

Блокировки по типу воздействия могут быть механическими и электрическими (с использованием блок-замков и цепей управления).

	Наименование блокировки	Тип	Объект блокировки
1	Блокировка перемещения тележки, находящейся в рабочем положении, при включенном силовом выключателе	Механическая	Выкатной элемент
2	Блокировка перемещения тележки, находящейся в контрольном положении, при включенном силовом выключателе	Механическая	
3	Блокировка перемещения тележки, находящейся в контрольном положении, при открытой двери модуля выкатного элемента	Механическая	
4	Блокировка перемещения тележки, находящейся в контрольном положении, при включенном заземлителе	Механическая	
5	Блокировка перемещения тележки при отсутствии управляющего напряжения на выводах электромагнитного блок-замка *	Электрическая	
6	Блокировка оперирования выключателем при нахождении выкатного элемента в промежуточном положении	Механическая, электрическая	Силовой выключатель
7	Блокировка включения заземлителя при нахождении выкатного элемента вне контрольного положения	Механическая	Заземлитель ЗРФ
8	Блокировка отключения заземлителя при открытой двери модуля кабельных присоединений **	Механическая	
9	Блокировка оперирования заземлителем при отсутствии управляющего напряжения на выводах электромагнитного блок-замка *	Электрическая	
10	Блокировка оперирования заземлителем при наличии напряжения на кабеле (для вводных шкафов)	Электрическая	
11	Блокировка открывания двери модуля выкатного элемента при нахождении выкатного элемента вне контрольного положения	Механическая	Дверь модуля выкатного элемента
12	Блокировка открывания двери модуля кабельных присоединений при отключенном заземлителе **	Механическая	Дверь модуля кабельных присоединений

* Опция. При отсутствии оперативного тока блокировка снимается магнитным ключом.

** При необходимости блокировка может быть снята деблокирующим устройством.

ПРИМЕНЯЕМОЕ ОБОРУДОВАНИЕ

ВАКУУМНЫЕ СИЛОВЫЕ ВЫКЛЮЧАТЕЛИ

ОСНОВНЫЕ ТИПЫ ВЫКЛЮЧАТЕЛЕЙ

КРУ «Волга» может быть укомплектовано различными силовыми вакуумными выключателями, представленными на рынке: VF, SION, EVOLIS, ISM15.

Оптимальным по соотношению цены и качества является выключатель вакуумный серии VF.

Особенность конструкции выключателя вакуумного серии VF состоит в заливке вакуумных дугогасительных камер эпоксидным компаундом, что повышает электрическую прочность полюсов выключателя и надежно защищает дугогасительные камеры от неблагоприятного воздействия окружающей среды: от ударов, пыли и влаги.

Выключатель оснащается пружинным приводом с мотор-редуктором и имеет возможность ручного оперирования.

Перед установкой в КРУ «Волга» каждый аппарат проходит юстирование выводов на стенде-кондукторе, что позволяет гарантировать их полное соответствие неподвижной группе контактов, установленной в отсеке выкатного элемента.



VF12 («ПО Элтехника»)



VF24 («ПО Элтехника»)



EVOLIS



SION



ISM15_SHELL



ISM15_LD

ПРИМЕНЯЕМОЕ ОБОРУДОВАНИЕ

ВАКУУМНЫЕ СИЛОВЫЕ ВЫКЛЮЧАТЕЛИ

ТЕХНИЧЕСКИЕ ХАРАКТЕРИСТИКИ ВЫКЛЮЧАТЕЛЯ ВАКУУМНОГО СЕРИИ VF



Выключатель вакуумный серии VF оснащен пружинным приводом с механическим накоплением энергии. Привод может быть взведен вручную или с помощью двигателя с редуктором.

Выключатель вакуумный серии VF можно отключать и включать вручную с помощью кнопки, расположенных на передней стороне привода, или дистанционно с помощью отключающих и включающих электромагнитов.

Привод выключателя обладает высокой механической надежностью и низким энергопотреблением.

Наименование параметра	Значение	
Номинальное напряжение, кВ	10	20
Наибольшее рабочее напряжение, кВ	12	24
Номинальный ток, А	630; 800; 1000; 1250; 1600; 2000; 2500; 3150; 4000*	630; 1000; 1250; 1600; 2000; 2500; 3150
Наибольший ток отключения, кА	20; 25; 31,5	20; 25; 31,5
Нормированные параметры сквозных токов короткого замыкания:		
– ток электродинамической стойкости, кА	51; 63; 81	51; 63; 81
– ток термической стойкости, кА	20; 25; 31,5	20; 25; 31,5
– время протекания тока короткого замыкания, с	3	3
Номинальное напряжение цепей управления и элементов вспомогательных цепей (переменное и постоянное), В:	220; 110	220; 110
Номинальный ток цепей управления, не более, А	5	
– электромагнитов включения и отключения	1	1
– максимальных расцепителей тока	3; 5	3; 5
Испытательные напряжения изоляции главной цепи, кВ:		
– одноминутное частотой 50 Гц	42	65
– грозовой импульс 1,2/50 мкс	75	125
Собственное время выполнения операций, не более, мс:		
– включения	55	55
– отключения	35	35
Разновременность размыкания контактов при отключении, не более, мс	2	2
Разновременность замыкания контактов при включении, не более, мс	2	2
Время заводки силовой пружины в автоматическом режиме, не более, с	10	10
Механический ресурс (количество циклов В–t _n –0), не менее:		
– для выключателей 630; 800; 1000; 1250; 1600 А	30000	10000
– для выключателей 2000; 2500; 3150 А	10000	10000
Коммутационный ресурс (количество циклов В–t _n –0) при номинальном токе, не менее:		
– для выключателей 630; 800; 1000; 1250; 1600 А	30000	10000
– для выключателей 2000; 2500; 3150 А	10000	10000
Коммутационный ресурс (количество циклов В–t _n –0) при номинальном токе отключения, не менее	50	25
Срок службы до списания, лет, не менее	30	30
Масса, кг, не более	260	285

* С принудительной вентиляцией

ПРИМЕНЯЕМОЕ ОБОРУДОВАНИЕ

ЗАЗЕМЛИТЕЛЬ ЗРФ

ТЕХНИЧЕСКИЕ ХАРАКТЕРИСТИКИ ЗАЗЕМЛИТЕЛЯ ЗРФ

Подвижные контакты заземлителя могут находиться в двух взаимно перпендикулярных положениях: включен и отключен. Стабильное состояние подвижных контактов в указанных положениях обеспечивают две пружины. Эти же пружины обеспечивают необходимые усилие, скорость и одновременность включения заземлителя, не зависящие от крутящего момента и скорости вращения вала управления.

Заземлитель комплектуется приводом с ручным управлением.

Опционально заземлитель может быть укомплектован моторизованным приводом, который позволяет дистанционно переводить заземлитель в положения включен и отключен.

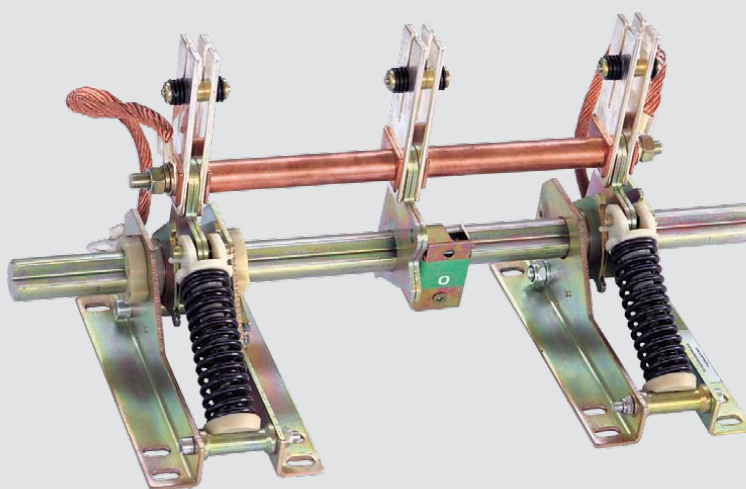

Наименование параметра	Значение	
Номинальное напряжение, кВ	10	20
Наибольшее рабочее напряжение, кВ	12	24
Ток термической стойкости, кА	31,5	31,5
Ток электродинамической стойкости, кА	81	81
Длительность протекания тока термической стойкости, с	1	1
Испытательные напряжения изоляции между фазами, кВ:		
– одноминутное частотой 50 Гц	42	61
– грозовой импульс 1,2/50 мкс	75	125
Электрическое сопротивление главных цепей, не более, мкОм	300	300
Ресурс по механической стойкости (количество циклов «включение – отключение» до капитального ремонта)	1000	1000
Межполюсное расстояние, мм	150; 210; 275	210; 275
Срок службы до списания, лет, не менее	30	30
Масса, кг, не более	20	20

ПРИМЕНЯЕМОЕ ОБОРУДОВАНИЕ

ИЗМЕРИТЕЛЬНЫЕ ТРАНСФОРМАТОРЫ ТОКА

ТЕХНИЧЕСКИЕ ХАРАКТЕРИСТИКИ ИЗМЕРИТЕЛЬНЫХ ТРАНСФОРМАТОРОВ ТОКА

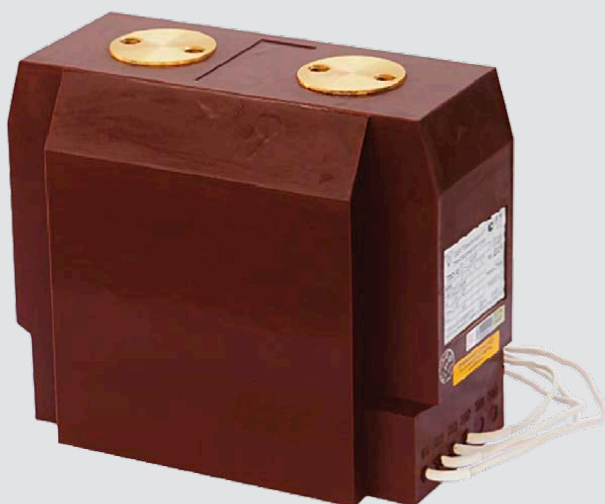

В КРУ «Волга» могут быть установлены трансформаторы тока различного конструктивного исполнения: шинные (при необходимости шинного ввода) или опорные (при кабельном вводе).

Для организации цепей защиты, измерения и автоматики применяются многообмоточные трансформаторы тока.

Для повышения надежности, безопасности обслуживания и сокращения эксплуатационных расходов применяются трансформаторы тока с длинными выводами. У таких трансформаторов тока вторичные цепи не имеют винтовых соединений в высоковольтном отсеке.

Наименование параметра	Значение
Количество вторичных обмоток	2–5
Класс точности вторичных обмоток для измерений	0,2S; 0,2; 0,5S; 0,5
Класс точности вторичных обмоток для защиты	5P; 10P

ПРИМЕНЯЕМОЕ ОБОРУДОВАНИЕ

СИСТЕМА МОНИТОРИНГА И УПРАВЛЕНИЯ «КРУ SMART VIEW»

ОСНОВНЫЕ ФУНКЦИИ

Шкафы КРУ «Волга» могут быть дополнительно укомплектованы системой мониторинга и управления «КРУ Smart View».

Система «КРУ Smart View» позволяет:

- управлять коммутационными аппаратами главных цепей шкафа КРУ;
- отображать текущее состояние главных цепей КРУ на цветной интерактивной графической мнемосхеме;
- контролировать электрические параметры присоединения (токи, напряжения, мощности, частоту);
- осуществлять непрерывный температурный контроль контактных соединений и токоведущих частей в процессе эксплуатации шкафа КРУ;
- отслеживать фактический остаточный ресурс силового вакуумного выключателя, износ заземлителя и выкатного элемента;
- формировать предиктивную аналитику по жизненному циклу основного коммутационного оборудования, установленного внутри шкафа КРУ;
- автоматически формировать сценарии воздействия на оборудование (недорогие упреждающие профилактические меры; ремонт; замена);
- предупреждать о необходимости проведения поверки измерительного оборудования, установленного внутри шкафа КРУ;
- обеспечивать обслуживающий персонал наглядными инструкциями при выполнении регламентных работ с описанием основных узлов, требующих обслуживания и указанием применяемого инструмента и смазки;
- хранить эксплуатационную документацию и паспортные данные на основное оборудование шкафа КРУ;
- производить автоматический расчет показателей надёжности электроснабжения потребителей;
- хранить 1000 последних событий в энергонезависимой памяти системы;
- обеспечить интеграцию с существующими информационно-аналитическими системами предприятия (АСУ ТП, MES, ERP, IIoT) по специальным промышленным шинам (МЭК-101/104, Modbus, Profibus DP) и технологии OPC.

ТЕХНИЧЕСКИЕ ПАРАМЕТРЫ

Наименование параметра	Значение
Размер цветного экрана встраиваемой сенсорной панели, не менее	10"
Разрешение экрана для отображения информации, не менее	1024x600
Наличие цифровых интерфейсов обмена данными: USB, RS-232, RS485 и Ethernet	Да
Монтаж сенсорной панели на фасаде двери выкатного элемента КРУ	Да
Возможность работы с экраном сенсорной панели в хлопчатобумажных и трикотажных перчатках	Да
Рабочий диапазон температур сенсорной панели	-25°C – +60°C

ПРИМЕНЯЕМОЕ ОБОРУДОВАНИЕ

СИСТЕМА МОНИТОРИНГА И УПРАВЛЕНИЯ «КРУ SMART VIEW»

ИНФОРМАЦИОННАЯ МОДЕЛЬ

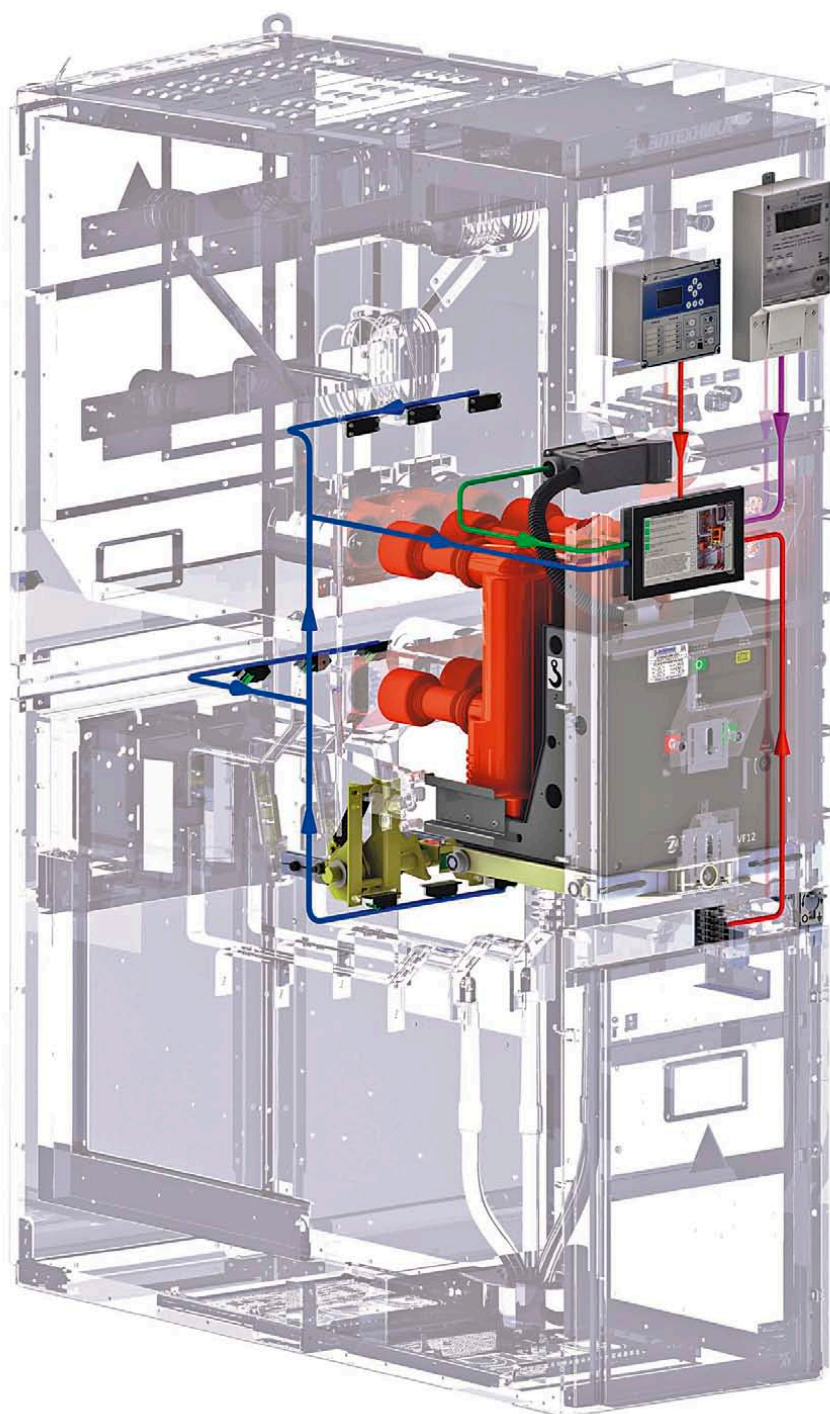

ПРИМЕНЯЕМОЕ ОБОРУДОВАНИЕ

СИСТЕМА МОНИТОРИНГА И УПРАВЛЕНИЯ «КРУ SMART VIEW»

ОТОБРАЖЕНИЕ ИНФОРМАЦИИ

Измерения

В разделе «Измерения» в реальном времени отображаются основные электрические параметры присоединения.

Объем электрических параметров присоединения зависит от логики работы сенсорной панели (ввод, секционный выключатель, отходящая линия и т.д.).

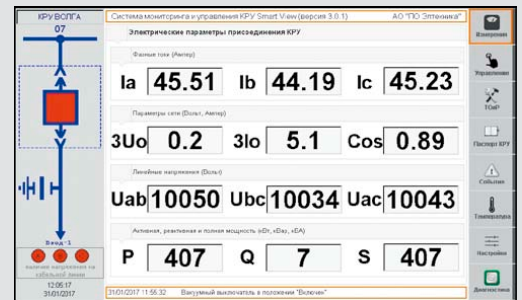

Управление

Алгоритмы, реализованные в разделе «Управление», предусматривают все необходимые блокировки при оперировании ВВ, ВЭ и ЗРФ в соответствии как с требованиями ПУЭ, так и с особыми требованиями конечных потребителей. После подтверждения команда управления будет исполнена, иначе команда управления будет отменена.



Техническое обслуживание и ремонт

При приближении остаточного ресурса коммутационных аппаратов главных цепей КРУ к контрольным значениям, на экране сенсорной панели автоматически появится событие о необходимости проведения регламентных работ по профилактическому обслуживанию. После чего сенсорная панель начинает работать, как «электронный помощник», снабжая обслуживающий персонал подсказками, направляя его на реализацию определенного алгоритма действий, что позволяет минимизировать число ошибок обслуживающего персонала.

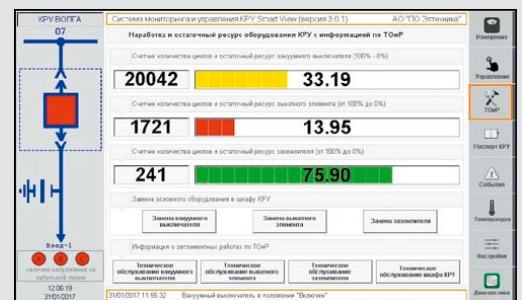

Паспорт КРУ

В разделе «Паспорт КРУ» содержится перечень основного оборудования, установленного внутри шкафа КРУ, который представлен в виде таблицы. Таблица заполняется на заводе-изготовителе КРУ, но при необходимости эти данные можно редактировать в процессе эксплуатации КРУ на энергообъекте.

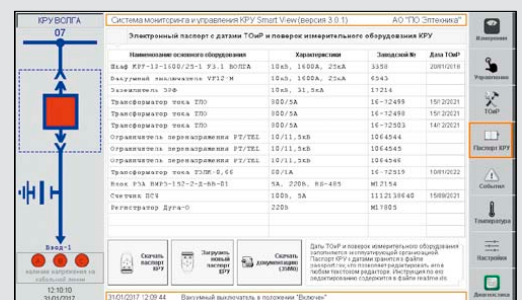

ПРИМЕНЯЕМОЕ ОБОРУДОВАНИЕ

СИСТЕМА МОНИТОРИНГА И УПРАВЛЕНИЯ «КРУ SMART VIEW»

ОТОБРАЖЕНИЕ ИНФОРМАЦИИ

События

В разделе «События» отображаются следующие группы сообщений:

- Активные предупреждающие сообщения;
- Архивные сообщения.

Все события хранятся в энергонезависимой памяти сенсорной панели и защищены от редактирования. Подделка и изменение задним числом каких-либо записей в архиве событий исключена. Объем электронного архива для хранения событий ограничивается только размером энергонезависимой памяти сенсорной панели.

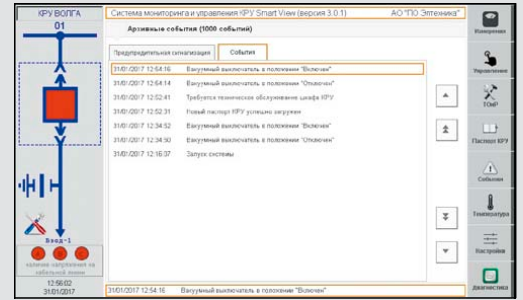

Температура

Измерение температуры производится с помощью бесконтактных пирометрических датчиков температуры. Датчики температуры измеряют температуру в фазах: А, В и С верхних и нижних контактов выкатного элемента и в фазах А, В и С разделки кабельной линии.

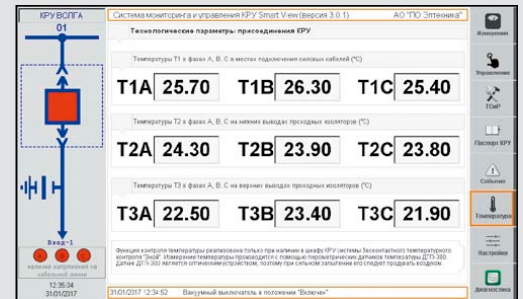

Показатели надёжности

Показатели надёжности рассчитываются для существующей модели присоединения с целью оптимизации методов по снижению последствий в результате возникающих повреждений. Чем ниже значения показателей, тем выше уровень надежности электроснабжения потребителей.

В системе исключен человеческий фактор при решении задач автоматического расчета показателей надежности электроснабжения потребителей. Значения показателей надежности, представленных в группе «Годовые показатели надежности», позволяют произвести ранжирование всех присоединений (в рамках одной подстанции, нескольких подстанций сетевого района) по следующим критериям:

- Количество перебоев в электроснабжении (показатель SAIFI);
- Общее время перерывов в электроснабжении (показатель SAIDI);
- Средняя продолжительность восстановления электроснабжения (показатель CAIDI).

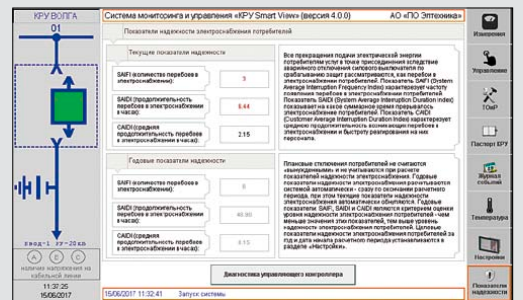

Настройки

В разделе «Настройки» для каждого присоединения устанавливаются целевые показатели надежности, позволяющие затем ранжировать присоединения относительно друг друга. Для присоединений, имеющих наихудшие показатели проводятся дальнейшие исследования, направленные на повышение уровня надежности электроснабжения потребителей.



ПРИМЕНЯЕМОЕ ОБОРУДОВАНИЕ

СЧЕТЧИКИ ЭЛЕКТРОЭНЕРГИИ. СИСТЕМА ТЕЛЕМЕХАНИКИ

СЧЕТЧИКИ ЭЛЕКТРОЭНЕРГИИ



Для коммерческого или технического учета электроэнергии в КРУ «Волга» могут быть установлены практически любые типы счетчиков электроэнергии. Как правило, применяются счетчики активной и реактивной электроэнергии серий СЭТ, АЛЬФА, МЕРКУРИЙ и Vinom3.

Счетчики этих серий имеют следующие возможности:

- измерение и учет реактивной, активной, полной мощности и энергии;
- возможность включения в АСУ ТП;
- встроенные календарь, часы;
- сохранение информации (энергонезависимая память);
- отображение информации на встроенном жидкокристаллическом дисплее;
- контроль повышения потребления мощности.

СИСТЕМА ТЕЛЕМЕХАНИКИ

КРУ «Волга» может оснащаться системой телемеханики нижнего уровня «Элтехника КП», которая может быть подключена к любой системе телемеханики верхнего уровня.

Система телемеханики «Элтехника КП» позволяет:

- измерять и передавать на верхний уровень параметры сети: текущие и аварийные значения тока, напряжения, мощности, активной и реактивной энергии;
- передавать на верхний уровень данные о положении коммутационных аппаратов;
- дистанционно управлять силовыми вакуумными выключателями;
- осуществлять удаленное управление БРЗ.

Система телемеханики «Элтехника-КП»

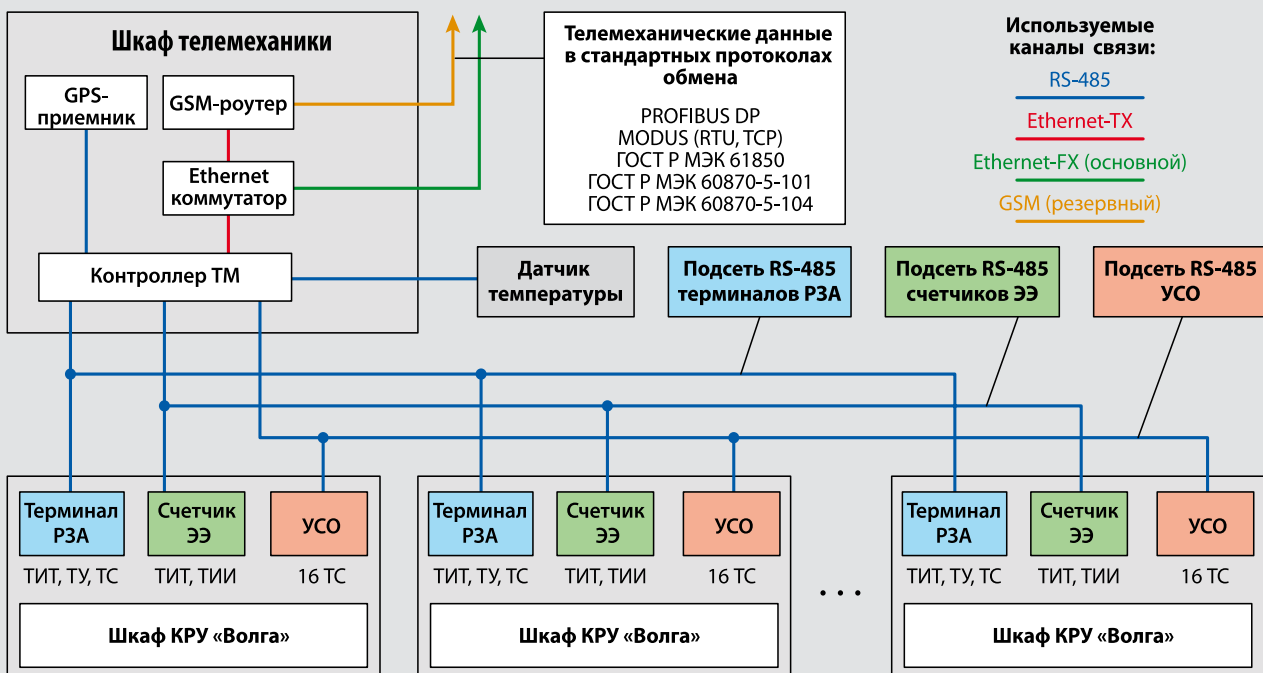

ПРИМЕНЯЕМОЕ ОБОРУДОВАНИЕ

СИСТЕМА ДИСПЕТЧЕРИЗАЦИИ

СИСТЕМА ДИСПЕТЧЕРИЗАЦИИ

Программно-аппаратный комплекс верхнего уровня предназначен для:

- организации непрерывного автоматизированного сбора данных о параметрах распределительной сети;
- учёта и качества электрической энергии;
- обработки и визуализации полученных данных;
- ведения базы данных;
- выдачи отчетных документов;
- обеспечения возможности наблюдения и управления территориально рассредоточенными подстанциями контролируемого участка распределительной сети 6, 10, 20 и 35 кВ.

Система диспетчеризации «Элтехника-ПУ»

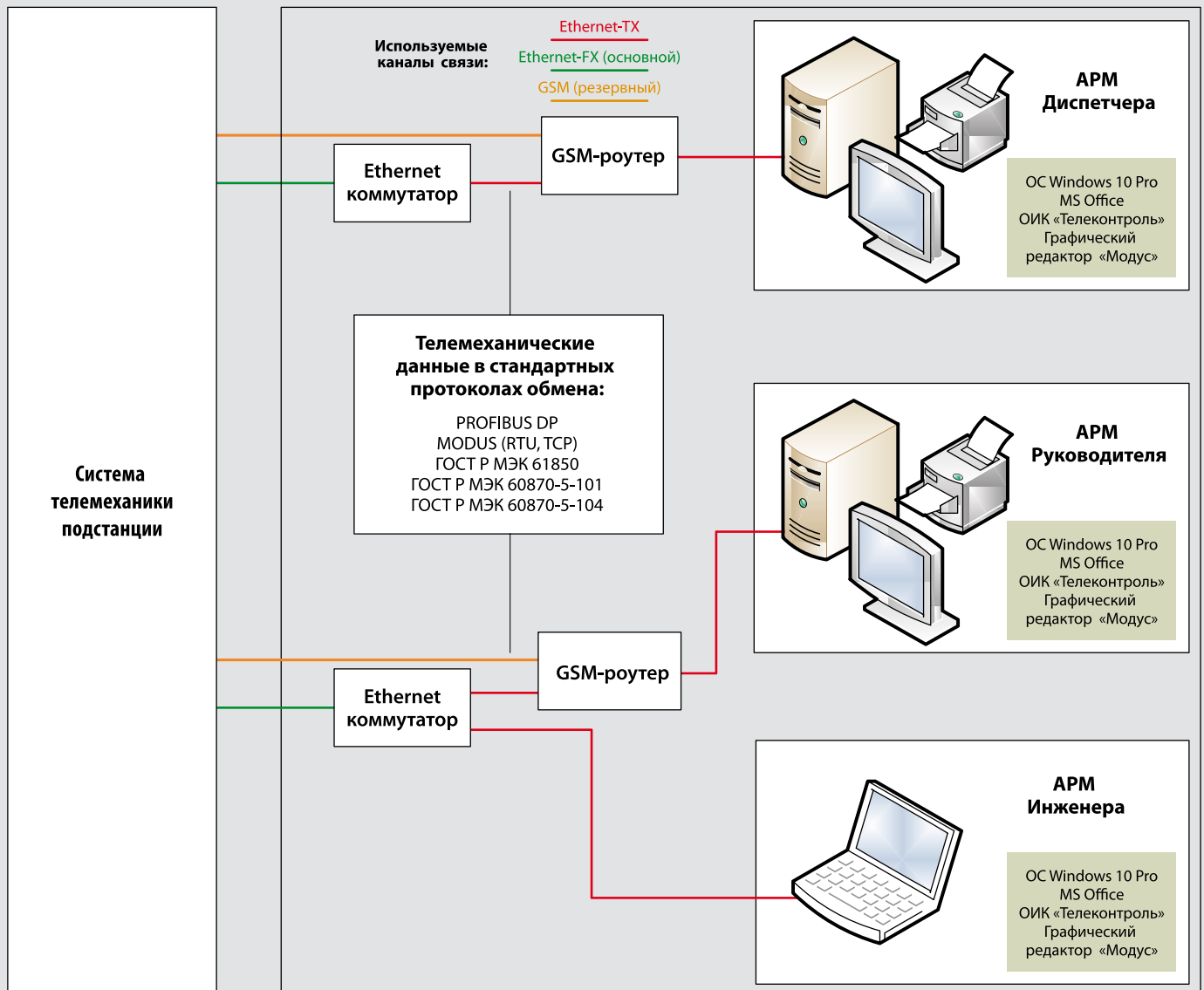

ЭКСПЛУАТАЦИЯ

УСТАНОВОЧНЫЕ РАЗМЕРЫ

ВИД СБОКУ

МЕСТА ВВОДА КАБЕЛЯ И КРЕПЛЕНИЯ КРУ «ВОЛГА» К ЗАКЛАДНЫМ ЭЛЕМЕНТАМ ПОЛА

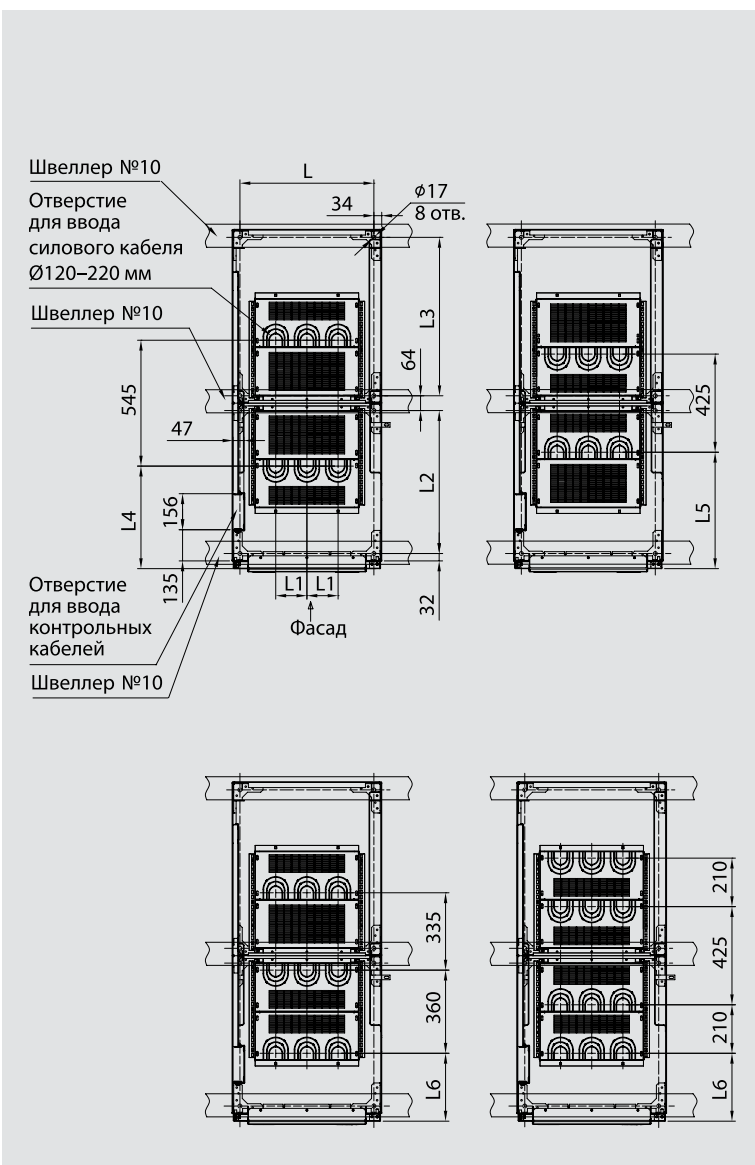
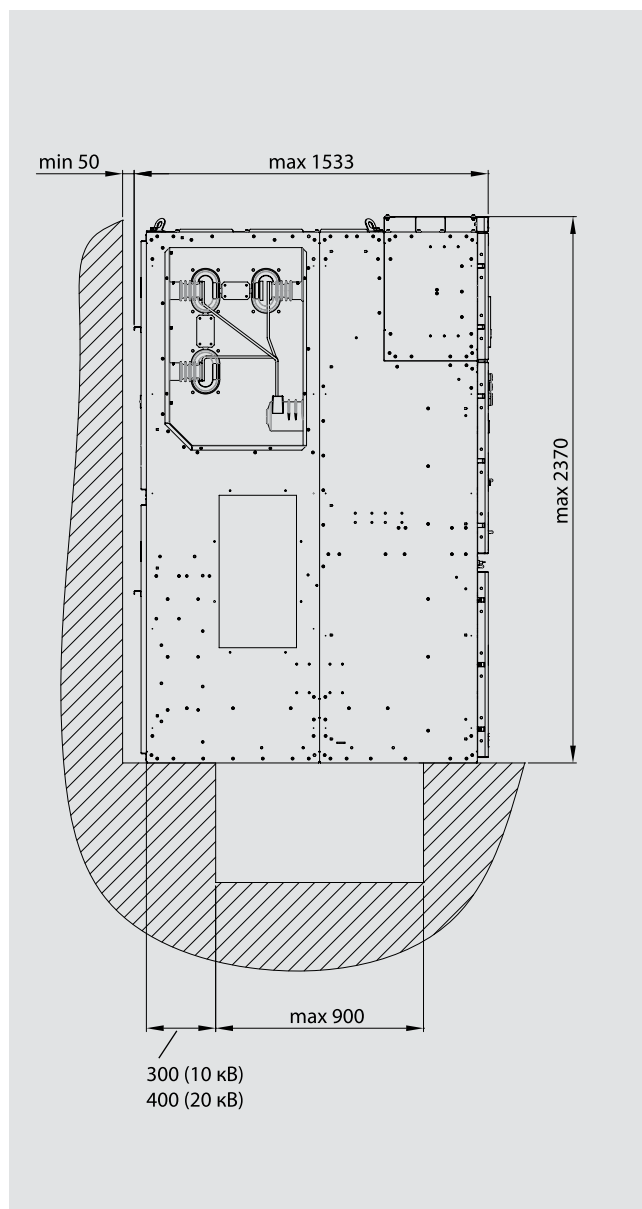

Номинальное напряжение, кВ	Номинальный ток главных цепей, А	Размеры, мм							
		B	L	L1	L2	L3	L4	L5	L6
10	≤ 1250	650, 750	580, 680	135					
	1600; 2000	800	730	210	619	686	444	504	294
	2500; 3150	1000	930	240					
20	≤ 1600	800	730	210	782	790	574	634	423
	2000; 2500; 3150	1000	930	240					

ЭКСПЛУАТАЦИЯ

МОНТАЖ

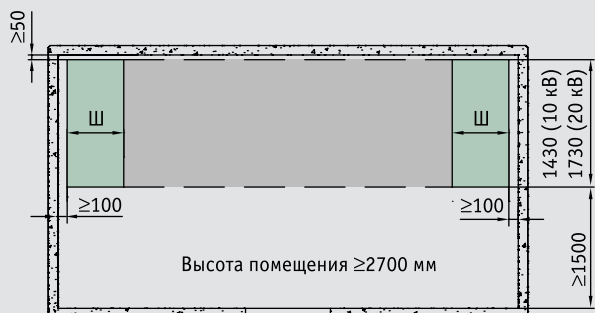

КРУ «Волга» разработано для универсального применения и может быть одностороннего и двухстороннего обслуживания.

Установка КРУ «Волга» в один ряд (вид сверху, Ш – ширина шкафа).

Одностороннее обслуживание.

Для обслуживания шкафов требуется коридор шириной не менее 1500 мм.

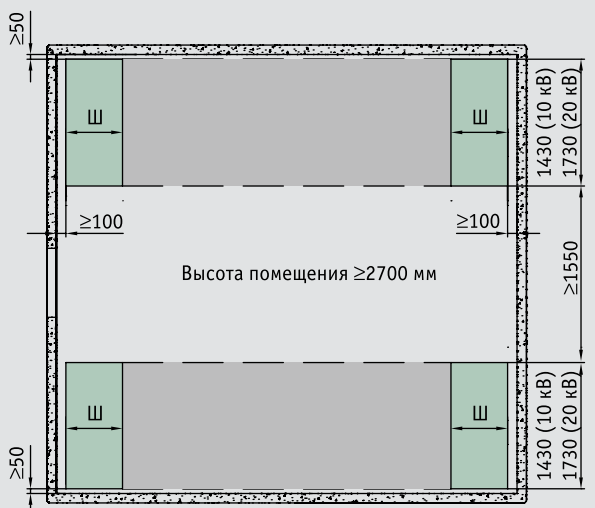

Установка КРУ «Волга» в два ряда (вид сверху).

Одностороннее обслуживание.

Для обслуживания шкафов требуется коридор шириной не менее 1550 мм.

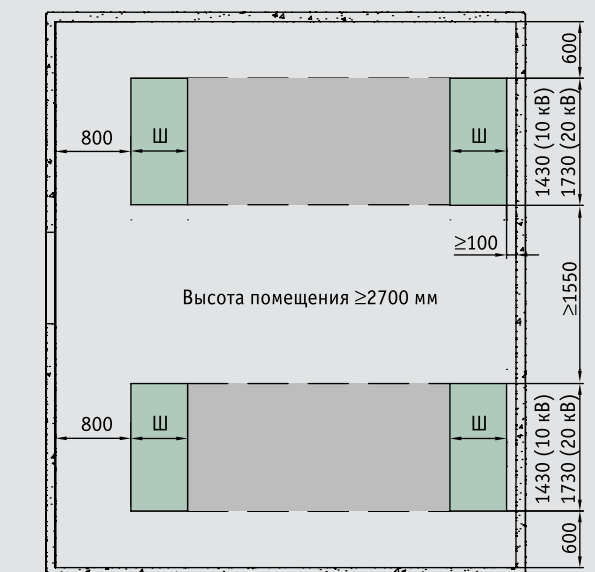

Установка КРУ «Волга» в два ряда (вид сверху).

Двухстороннее обслуживание.

Для обслуживания шкафов требуется коридор шириной не менее 1550 мм с фронтальной стороны, не менее 600 мм – с задней стороны.

ЭКСПЛУАТАЦИЯ

ОБСЛУЖИВАНИЕ. СЕРВИС. ИСПЫТАНИЯ. СЕРТИФИКАТЫ. ГАРАНТИИ

ОБСЛУЖИВАНИЕ

Перед вводом в эксплуатацию КРУ «Волга» должно пройти приемосдаточные испытания согласно РД 34.45-51.300-97.

КРУ «Волга» не требует специального обслуживания, кроме периодических осмотров и очистки токоведущих частей от пыли (при необходимости).

Шинная система КРУ «Волга» не требует протяжки контактных соединений в течение всего срока эксплуатации при условии выполнения требований производителя к монтажу главных цепей и типу используемых крепежных изделий.

Условия эксплуатации и периодическое обслуживание комплектующего оборудования КРУ «Волга» определяется требованиями АО «ПО Элтехника».

СЕРВИС И ПОДДЕРЖКА

По гарантии АО «ПО Элтехника» выполняет следующие работы:

- замена или ремонт поставленного оборудования на объектах;
- техническая поддержка персонала заказчика;
- консультирование;
- разработка методических материалов.

На договорной основе в рамках сервисного сопровождения и послепродажного обслуживания АО «ПО Элтехника» может оказывать следующие услуги:

- шефмонтаж и шефналадка поставленного оборудования;
- обучение персонала заказчика;
- диагностика, ремонт и наладка оборудования в постгарантийный период.

ИСПЫТАНИЯ И СЕРТИФИКАТЫ

Испытательные центры АО «НИИВА» и НТЦ «ФСК ЕЭС» провели следующие испытания шкафов КРУ «Волга»:

- на коммутационную способность (требования ГОСТ 14693-90);
- на нагрев при продолжительном режиме работы (требования ГОСТ 8024-90);
- на стойкость к сквозным токам короткого замыкания (требования ГОСТ 14693-90);
- на локализационную способность (требования ГОСТ 14693-90);
- на степень защиты (требования ГОСТ 14254-96);
- на электрическую прочность изоляции (требования ГОСТ 1516.3-96).

Шкафы КРУ «Волга» имеют действующие заключения аттестационной комиссии ПАО «Россети» и сертификаты, которые подтверждают соответствие КРУ «Волга» всем государственным стандартам в области КРУ-строения, в том числе п. 5 ГОСТ 17516.1-90 в части устойчивости оборудования к сейсмическому воздействию интенсивностью 9 баллов по шкале MSK-64.

ГАРАНТИЙНЫЕ ОБЯЗАТЕЛЬСТВА

АО «ПО ЭЛТЕХНИКА» гарантирует соответствие КРУ «Волга» требованиям ТУ 3414-038-45567980-2012 при соблюдении требований к транспортированию, хранению, монтажу и эксплуатации оборудования, установленных техническими условиями и руководством по эксплуатации.

Гарантийный срок эксплуатации КРУ «Волга» – 3 года со дня ввода оборудования в работу, но не более 3,5 лет с момента его отгрузки потребителю.

По вопросам продаж и поддержки обращайтесь:

Архангельск (8182)63-90-72
Астана +7(7172)727-132
Астрахань (8512)99-46-04
Барнаул (3852)73-04-60
Белгород (4722)40-23-64
Брянск (4832)59-03-52
Владивосток (423)249-28-31
Волгоград (844)278-03-48
Вологда (8172)26-41-59
Воронеж (473)204-51-73
Екатеринбург (343)384-55-89
Иваново (4932)77-34-06
Ижевск (3412)26-03-58
Иркутск (395) 279-98-46
Киргизия (996)312-96-26-47

Казань (843)206-01-48
Калининград (4012)72-03-81
Калуга (4842)92-23-67
Кемерово (3842)65-04-62
Киров (8332)68-02-04
Краснодар (861)203-40-90
Красноярск (391)204-63-61
Курск (4712)77-13-04
Липецк (4742)52-20-81
Магнитогорск (3519)55-03-13
Москва (495)268-04-70
Мурманск (8152)59-64-93
Набережные Челны (8552)20-53-41
Нижний Новгород (831)429-08-12
Казахстан (772)734-952-31

Новокузнецк (3843)20-46-81
Новосибирск (383)227-86-73
Омск (3812)21-46-40
Орел (4862)44-53-42
Оренбург (3532)37-68-04
Пенза (8412)22-31-16
Пермь (342)205-81-47
Ростов-на-Дону (863)308-18-15
Рязань (4912)46-61-64
Самара (846)206-03-16
Санкт-Петербург (812)309-46-40
Саратов (845)249-38-78
Севастополь (8692)22-31-93
Симферополь (3652)67-13-56
Таджикистан (992)427-82-92-69

Смоленск (4812)29-41-54
Сочи (862)225-72-31
Ставрополь (8652)20-65-13
Сургут (3462)77-98-35
Тверь (4822)63-31-35
Томск (3822)98-41-53
Тула (4872)74-02-29
Тюмень (3452)66-21-18
Ульяновск (8422)24-23-59
Уфа (347)229-48-12
Хабаровск (4212)92-98-04
Челябинск (351)202-03-61
Череповец (8202)49-02-64
Ярославль (4852)69-52-93

Эл. почта enh@nt-rt.ru || Сайт: <http://eltehnika.nt-rt.ru>